



COOK&HOLD CHC052E

Forno statico
per cotture
a bassa temperatura

COSTRUZIONE

- Camera a tenuta stagna con tutti gli angoli arrotondati
- Isolamento termico della camera spessore 35mm
- Guarnizione frontale in gomma silicone resistente al calore ed all'invecchiamento
- Riscaldamento statico tramite resistenza a filo a bassi consumi che avvolge tutta la camera
- Porta con chiusura a scatto
- Quattro ruote diametro 125mm di cui due con freno
- Paracolpi perimetrali in gomma
- Bacinella ricavata sul fondo della camera per la raccolta dei succhi di cottura

DOTAZIONI FUNZIONALI

- Pannello di controllo con schermo LCD touch screen e regolazione elettronica di tempo, temperatura, sonda al cuore e Δt
- Temperatura di esercizio 30°C - 160°C
- Suoneria di fine ciclo
- Termostato di sicurezza camera
- Scarico camera richiudibile ed asportabile
- Bacinella raccogli condensa
- Timer partenza ritardata

DOTAZIONI STANDARD

- Sonda al cuore multipunto esterna asportabile con salvataggio di 30 diverse temperature al cuore (solo se presente porta USB)
- Porta a vetro con illuminazione
- Paratie portateglie GN2/1 e GN1/1
- Porta USB per salvataggio dati HACCP

DOTAZIONI A RICHIESTA / ACCESSORI

- | | |
|---|--|
| <input type="checkbox"/> Sistema lavaggio EcoWash | <input type="checkbox"/> Teglie |
| <input type="checkbox"/> Porta contraria | <input type="checkbox"/> Sistema filtraggio acqua |
| <input type="checkbox"/> Griglie | <input type="checkbox"/> Detergente / brillantante |

MODULINESRL

Via dell'Industria 11, Z.I. San Giacomo di Veglia 31029 Vittorio Veneto (TV) - ITALY
 tel. +39 0438 5063 - fax +39 0438 912 323 - info@moduline.it - www.moduline.it



moduline

SCHEMI TECNICI DI INSTALLAZIONE

Ingresso cavo di alimentazione elettrica 

Scarico camera 

Nota - Il disegno e le relative dimensioni sono riferite alla versione standard. Dotazioni a richiesta / accessori potrebbero comportare delle variazioni.

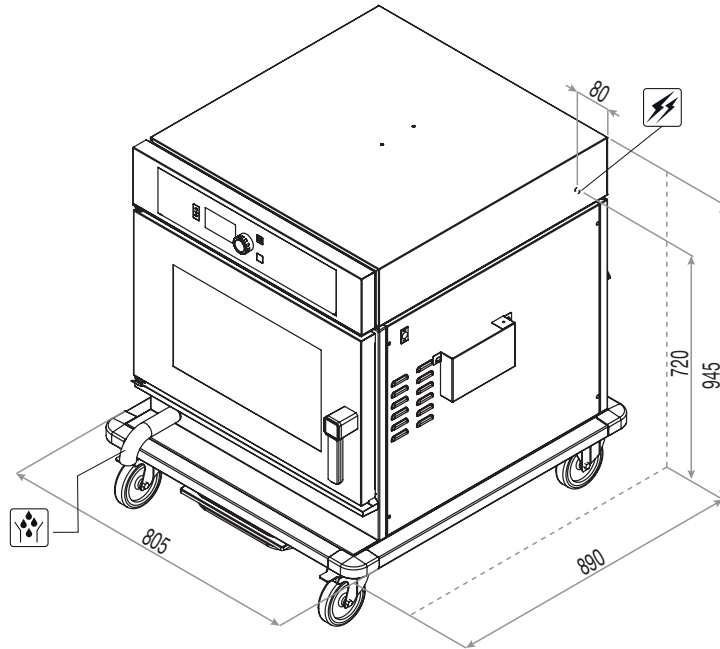

Dimensioni esterne (L x P x H) - mm

805 x 890 x 945h

Alimentazione

AC 220-240V 50/60Hz

Potenza totale assorbita [Kw]

3 (230V)
3,15 (230V) Con lavaggio Ecowash

Assorbimento [A]

13,1 (230V)
13,7 (230V) Con lavaggio Ecowash

Temperatura di esercizio [°C]

30 ÷ 160

Capacità teglie - interasse [mm]

5 GN 2/1 - (75)
10 GN 1/1 - (75)

Capacità massima di prodotto [Kg]

46

Peso netto [Kg]

80

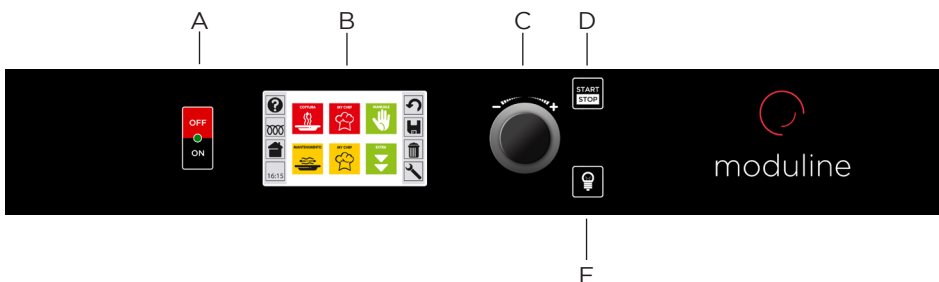

- A Interruttore generale
- B Display Touch Screen
- C Manopola di impostazione e "ENTER" di selezione
- D Pulsante "START/STOP"
- E Pulsante accensione luce in camera di cottura

MODULINESRL

Via dell'Industria 11, Z.I. San Giacomo di Veglia 31029 Vittorio Veneto (TV) - ITALY
tel. +39 0438 5063 - fax +39 0438 912 323 - info@moduline.it - www.moduline.it