



COOK&HOLD CHC282E

Forno statico
 per cotture
 a bassa temperatura

COSTRUZIONE

- Due camere separate a tenuta stagna con tutti gli angoli arrotondati
- Isolamento termico della camera spessore 35mm
- Guarnizione frontale in gomma silicone resistente al calore ed all'invecchiamento
- Riscaldamento statico tramite resistenza a filo a bassi consumi che avvolge tutta la camera
- Porta con chiusura a scatto
- Quattro ruote diametro 150mm di cui due con freno
- Paracolpi perimetrali in gomma
- Bacinella ricavata sul fondo della camera per la raccolta dei succhi di cottura

DOTAZIONI FUNZIONALI

- Pannelli di controllo separati con schermo LCD touch screen e regolazione elettronica di tempo, temperatura, sonda al cuore e Δt
- Temperatura di esercizio 30°C - 160°C
- Suoneria di fine ciclo
- Termostato di sicurezza camera
- Scarichi camera richiudibili ed asportabili
- Bacinella raccogli condensa
- Timer partenza ritardata

DOTAZIONI STANDARD

- Sonde al cuore esterne asportabili con salvataggio di 30 diverse temperature al cuore (solo se presente porta USB)
- Porte a vetro con illuminazione
- Paratie portateglie GN2/1 e GN1/1
- Porta USB per salvataggio dati HACCP

DOTAZIONI A RICHIESTA / ACCESSORI

- Porta contraria
- Griglie
- Teglie

MODULINESRL

Via dell'Industria 11, Z.I. San Giacomo di Veglia 31029 Vittorio Veneto (TV) - ITALY
 tel. +39 0438 5063 - fax +39 0438 912 323 - info@moduline.it - www.moduline.it



moduline

SCHEMI TECNICI DI INSTALLAZIONE

Ingresso cavo di alimentazione elettrica 

Scarico camera 

Nota - Il disegno e le relative dimensioni sono riferite alla versione standard. Dotazioni a richiesta / accessori potrebbero comportare delle variazioni.

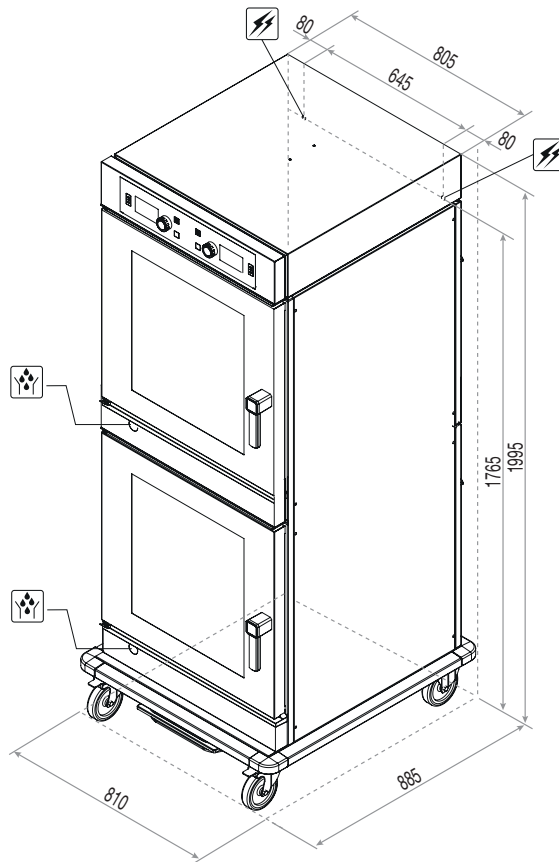

Dimensioni esterne (L x P x H) - mm	810 x 885 x 1995h
Alimentazione	AC 230V 50/60 Hz
Potenza totale assorbita [Kw]	2,8 + 2,8 (230V)
Assorbimento [A]	12,2 + 12,2 (230V)
Temperatura di esercizio [°C]	30 ÷ 160
Capacità teglie - interasse [mm]	8 + 8 x GN 2/1 - (75) 16 + 16 x GN 1/1 - (75)
Capacità massima di prodotto [Kg]	55 + 55
Peso netto [Kg]	164

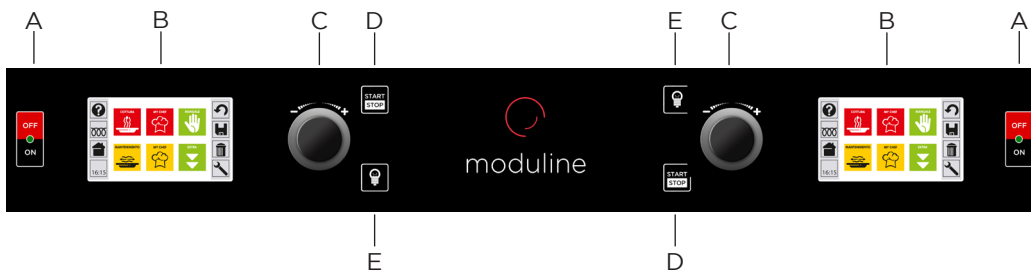

- A Interruttore generale
- B Display Touch Screen
- C Manopola di impostazione e "ENTER" di selezione
- D Pulsante "START/STOP"
- E Pulsante accensione luce in camera di cottura

MODULINESRL

Via dell'Industria 11, Z.I. San Giacomo di Veglia 31029 Vittorio Veneto (TV) - ITALY
tel. +39 0438 5063 - fax +39 0438 912 323 - info@moduline.it - www.moduline.it