



HOLD
HCT162E
 Mantenitore freddo
 ventilato

COSTRUZIONE

- Camera con angoli raggiati e paratie portateglie estraibili per facilitare le operazioni di pulizia
- Paracolpi perimetrali in gomma
- Isolamento termico della camera 70mm con scocca iniettata con poliuretano espanso esente da CFC
- Maniglia ergonomica e completamente incassata con chiusura magnetica
- Raffreddamento tramite monoblocco frigorifero con aereoevaporatore
- Monoblocco frigorifero di tipo ecologico con gas R290
- Quattro ruote diametro 150mm di cui due con freno
- Maniglie laterali ergonomiche di spinta e guida
- Cablaggi e componenti posizionati per agevolare qualsiasi intervento di manutenzione

DOTAZIONI FUNZIONALI

- Controllo della temperatura di tipo elettronico con programma di sbrinamento automatico
- Comandi semplificati di utilizzo intuitivo
- Temperatura di esercizio 0°C / +10°C

DOTAZIONI STANDARD

- Paratie portateglie GN2/1 e GN1/1

DOTAZIONI A RICHIESTA / ACCESSORI

- Griglie
- Teglie

MODULINESRL

Via dell'Industria 11, Z.I. San Giacomo di Veglia 31029 Vittorio Veneto (TV) - ITALY
 tel. +39 0438 5063 - fax +39 0438 912 323 - info@moduline.it - www.moduline.it



moduline

SCHEMI TECNICI DI INSTALLAZIONE

Ingresso cavo di alimentazione elettrica

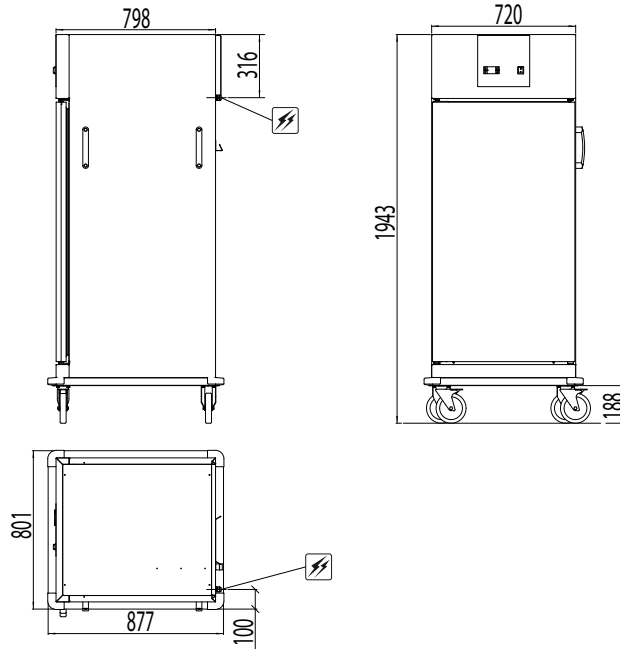

Dimensioni esterne (L x P x H) - mm	801 x 877 x 1943h	Potenza * [kW]	0,23 0,2
Capacità teglie	16 x GN 2/1 32 x GN 1/1	Assorbimento * [A]	1 1,5
Passo guide [mm]	68	Potenza frigorifera * [W]	300 430
Capacità piatti	64 ø 200-260 32 ø 270-320	Temperatura di esercizio [°C]	0 ÷ 10
Alimentazione *	AC 230V 50Hz AC 220-240V 50/60Hz	Capacità massima di prodotto [Kg]	96
Classe climatica	5	Peso netto [Kg]	120

* Valori definiti dal tipo di monoblocco frigorifero presente nella macchina

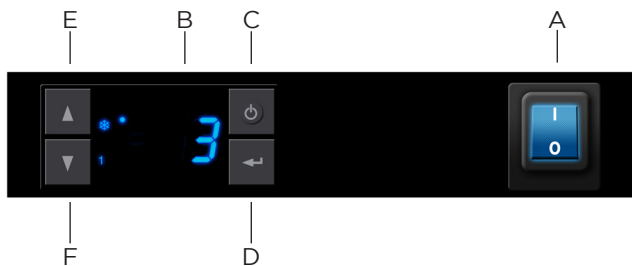

- A Interruttore generale
- B Display
- C Tasto funzioni
- D Tasto inserimento set
- E Tasto aumento temperatura
- F Tasto diminuzione temperatura

MODULINESRL

Via dell'Industria 11, Z.I. San Giacomo di Veglia 31029 Vittorio Veneto (TV) - ITALY
tel. +39 0438 5063 - fax +39 0438 912 323 - info@moduline.it - www.moduline.it