



**HOLD**  
**HHT161EP**  
 Mantenitore caldo

**COSTRUZIONE**

- Camera a tenuta stagna con tutti gli angoli arrotondati
- Paracolpi perimetrali in gomma
- Isolamento termico della camera spessore 35mm
- Guarnizione porta in gomma silicone resistente al calore ed all'invecchiamento
- Paratie portateglie estraibili per facilitare le operazioni di pulizia
- Riscaldamento statico tramite resistenza a filo a bassi consumi che avvolge tutta la camera
- Maniglie ergonomiche e completamente incassate con chiusura magnetica
- Quattro ruote diametro 150mm di cui due con freno
- Maniglia ergonomica di spinta e guida
- Cablaggi e componenti posizionati per agevolare qualsiasi intervento di manutenzione
- Camera passante con porte fronte/retro
- Porta reversibile

**DOTAZIONI FUNZIONALI**

- Pannello di controllo con regolazione elettronica della temperatura
- Temperatura di esercizio 30°C ÷ 120°C
- Sfiati evacuazione umidità regolabili sulla porta
- Termostato di sicurezza camera
- Blocco manuale tastiera

**DOTAZIONI STANDARD**

- Paratie portateglie GN1/1

**DOTAZIONI A RICHIESTA / ACCESSORI**

- Set piedini
- Griglie
- Teglie



# moduline

## SCHEMI TECNICI DI INSTALLAZIONE

Ingresso cavo di alimentazione elettrica 

Sfiato per fuoriuscita umidità in eccesso 

**Nota** - Il disegno e le relative dimensioni sono riferite alla versione standard. Dotazioni a richiesta / accessori potrebbero comportare delle variazioni

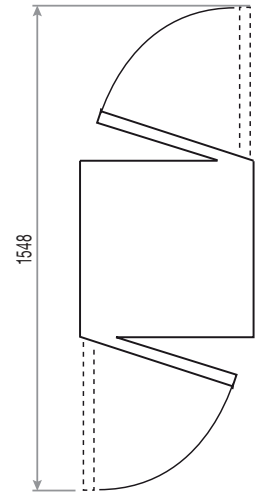
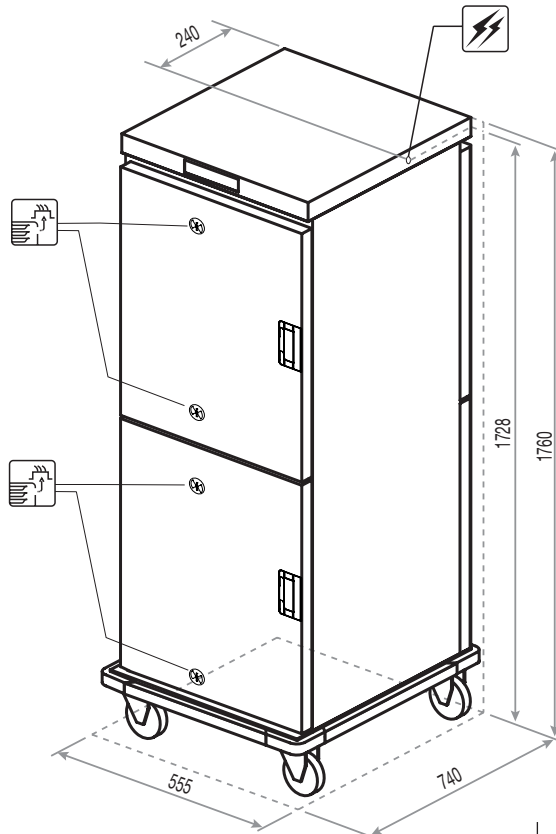

**Dimensioni esterne**  
(L x P x H) - mm

555 x 740 x 1760 h

**Assorbimento**  
[A]

8,7 (230V)

**Capacità teglie -  
interasse [mm]**

16 x GN 1/1 - (75)

**Temperatura  
di esercizio [°C]**

30 ÷ 120

**Altezza massima  
teglie [mm]**

16 x 65 (h)  
6 x 150 (h)  
4 x 200 (h) + 4 x 65 (h)

**Capacità massima  
di prodotto [Kg]**

58

**Alimentazione**

AC 220-240V 50/60Hz

**Peso netto**  
[Kg]

88

**Potenza totale  
assorbita [kW]**

2 (230V)

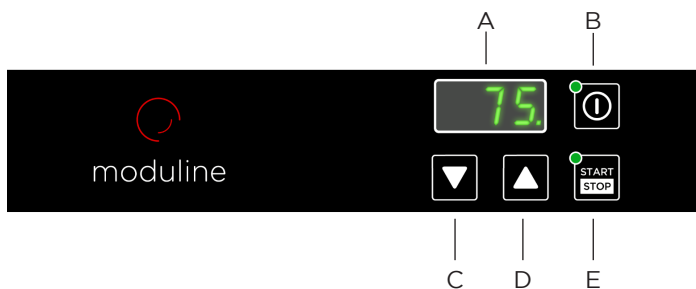

- A Display
- B Interruttore generale
- C Tasto decremento temperatura
- D Tasto incremento temperatura
- E Tasto START/STOP

**MODULINESRL**

Via dell'Industria 11, Z.I. San Giacomo di Veglia 31029 Vittorio Veneto (TV) - ITALY  
tel. +39 0438 5063 - fax +39 0438 912 323 - info@moduline.it - www.moduline.it