



## GRILL SEH003E

Salamandra  
Ultra-rapida

### COSTRUZIONE

- Carrozzeria interamente costruita in acciaio Inox
- Piano superiore regolabile in altezza per avvicinare o allontanare la superficie di riscaldamento dagli alimenti
- Resistenze elettriche ultra rapide ad alto rendimento
- Termostato di sicurezza per impedire il surriscaldamento delle resistenze
- Griglia e teglia in acciaio per la raccolta dei sughii di cottura, rimovibili per facilitare le operazioni di pulizia del piano di cottura.

### DOTAZIONI FUNZIONALI

- Comandi elettronici con display digitale protetto da pannello in policarbonato
- Selezione della zona di cottura con 1 o 3 resistenze attivabili
- Encoder per la regolazione del tempo di cottura fino a 20'
- Funzione di mantenimento alla fine del ciclo di cottura, attivabile durante la programmazione o indipendentemente
- Meccanismo di rilevamento della presenza piatto (attiva e disattiva il riscaldamento)
- Resistenze (3) a incandescenza in bagno ceramico

### DOTAZIONI A RICHIESTA / ACCESSORI

- Griglie
- Set piedini regolabili
- Supporto armadiato + portateglie GN1/1

**MODULINESRL**

Via dell'Industria 11, Z.I. San Giacomo di Veglia 31029 Vittorio Veneto (TV) - ITALY  
 tel. +39 0438 5063 - fax +39 0438 912 323 - info@moduline.it - www.moduline.it



# moduline

## SCHEMI TECNICI DI INSTALLAZIONE

Ingresso cavo di  
alimentazione  
elettrica

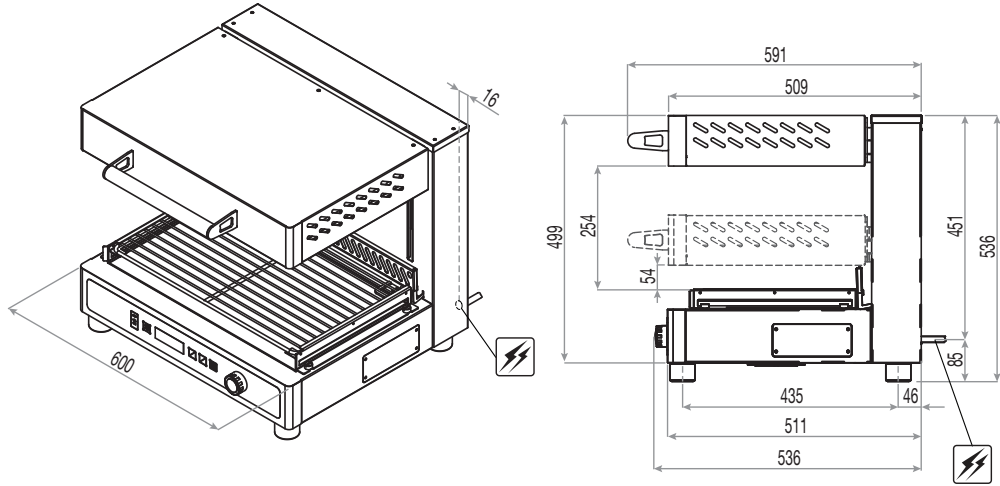

**Dimensioni esterne  
(L x P x H) - mm**

600 x 593 x 538h

**Superficie cottura**

1 GN 1/1

**Superficie di  
riscaldamento  
superiore [mm]**

490 x 260 (3 resistenze)

**Peso netto  
[Kg]**

54,5

**Alimentazione**

380-415V 3N 50/60Hz

**Potenza totale  
assorbita [kW]**

4,6 (400V)

**Assorbimento  
[A]**

6,7 (3N AC 400V)

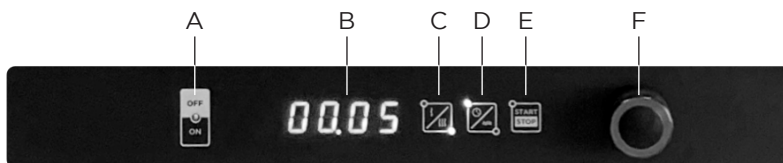

A Interruttore generale ON/OFF

B Display

C Selezione resistenze parte superiore

D Cottura / Manutenimento

E Tasto START/STOP

F Manopola

**MODULINESRL**

Via dell'Industria 11, Z.I. San Giacomo di Veglia 31029 Vittorio Veneto (TV) - ITALY  
tel. +39 0438 5063 - fax +39 0438 912 323 - info@moduline.it - www.moduline.it