



FLEXY GRILL SEH103E

Salamandra
Ultra-rapida

COSTRUZIONE

- Carrozzeria interamente costruita in acciaio Inox
- Piano superiore regolabile in altezza per avvicinare o allontanare la superficie di riscaldamento dagli alimenti
- Resistenze elettriche ultra rapide ad alto rendimento
- Piano di cottura inferiore in materiale vetroceramico
- Termostato di sicurezza per impedire il surriscaldamento delle resistenze

DOTAZIONI FUNZIONALI

- Comandi elettronici con display digitale protetto da pannello in policarbonato
- Selezione della zona di cottura con 1 o 3 resistenze attivabili
- Encoder per la regolazione del tempo di cottura fino a 20'
- Funzione di mantenimento alla fine del ciclo di cottura, attivabile durante la programmazione o indipendentemente
- Meccanismo di rilevamento della presenza piatto (attiva e disattiva il riscaldamento)
- Resistenze (3) a incandescenza in bagno ceramico
- Selettore dell'intensità di riscaldamento del piano di cottura inferiore (4 livelli)

DOTAZIONI A RICHIESTA / ACCESSORI

- Griglie
- Set piedini regolabili
- Supporto armadiato + portateglie GN1/1

MODULINESRL

Via dell'Industria 11, Z.I. San Giacomo di Veglia 31029 Vittorio Veneto (TV) - ITALY
 tel. +39 0438 5063 - fax +39 0438 912 323 - info@moduline.it - www.moduline.it



moduline

SCHEMI TECNICI DI INSTALLAZIONE

Ingresso cavo di
alimentazione
elettrica

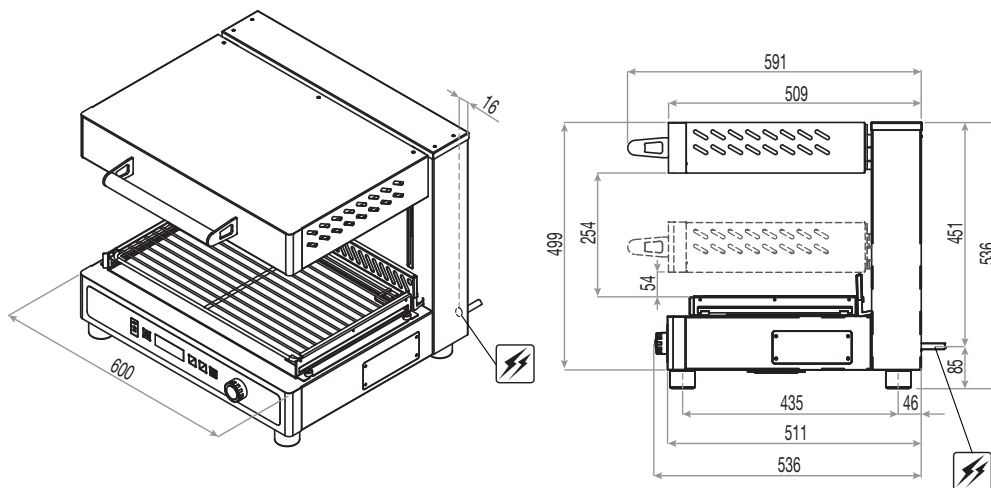

**Dimensioni esterne
(L x P x H) - mm**

600 x 593 x 538h

Superficie cottura

1 GN 1/1

**Superficie di
riscaldamento
superiore [mm]**

490 x 260 (3 resistenze)

**Superficie di
riscaldamento
inferiore [mm]**

530 x 330 (piano unico)

**Peso netto
[Kg]**

59,2

Alimentazione

380-415V 3N 50/60Hz

**Potenza totale
assorbita [kW]**

7,1 (400V)

**Assorbimento
[A]**

13,1 (400V)

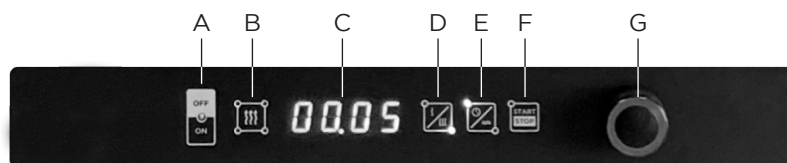

- A Interruttore generale ON/OFF
- B Selezione / Attivazione livello di riscaldamento piano inferiore
- C Display
- D Selezione resistenze parte superiore
- E Cottura / Mantenimento
- F Tasto START/STOP
- G Manopola

MODULINESRL

Via dell'Industria 11, Z.I. San Giacomo di Veglia 31029 Vittorio Veneto (TV) - ITALY
tel. +39 0438 5063 - fax +39 0438 912 323 - info@moduline.it - www.moduline.it